

Pionowy wymiennik C.W.U. 200 L

Dane techniczne

Kod produktu	WTC200	Materiał zewnętrzny zbiornika	SUS 304
Wysokość (mm)	1440	Materiał węzownicy	SUS 316L
Średnica (mm)	540	Pow węzownicy (m ²)	3,10
Pojemność (L)	200	Długość węzownicy (m)	20
Waga netto (kg)	44	Średnica węzownicy(mm)	32
Materiał izolacji	Poliuretan	Max. Temperatura pracy °C	90
Grubość izolacji (mm)	50	Klasa energetyczna	C
Materiał wewnętrzny zbiornika	SUS 304	Ciśnienie robocze (bar)	6



Schemat

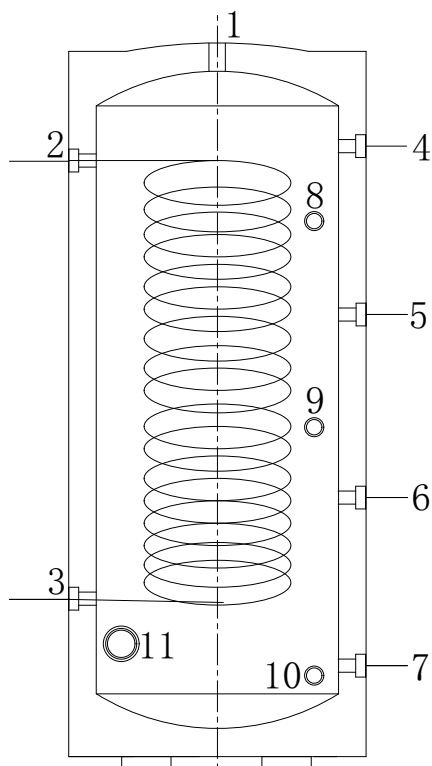

1. 1/2" Zawór bezpieczeństwa
2. 1" Przyłącze węzownicy
3. 1" Przyłącze węzownicy
4. 1-1/2" Przyłącze cyrkulacji
5. 1-1/2" Przyłącze cyrkulacji
6. 1-1/2" Przyłącze cyrkulacji
7. 1-1/2" Przyłącze cyrkulacji
8. 1/2" Czujnik temperatury
9. 1/2" Czujnik temperatury
10. 1/2" Zawór spustowy
11. 1-1/4" Przyłącze grzałki

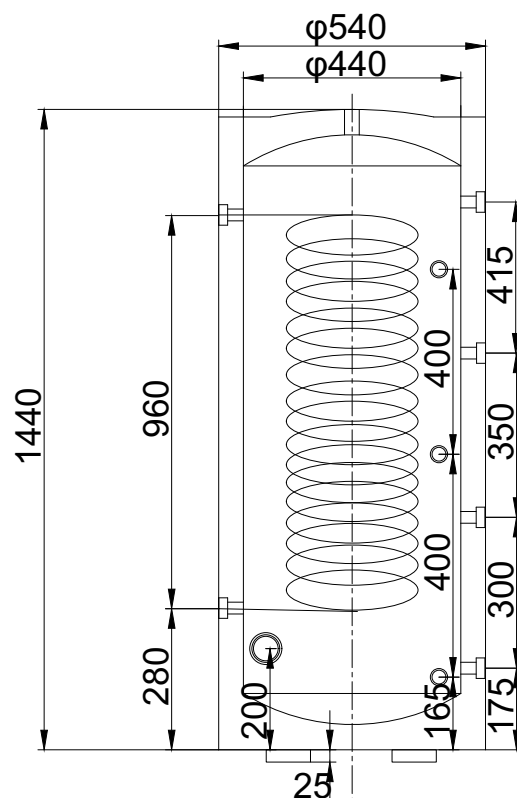

Widok z dołu

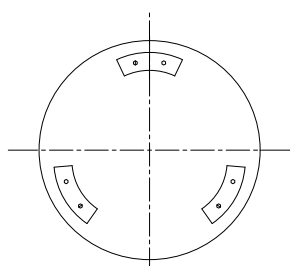

Widok z góry

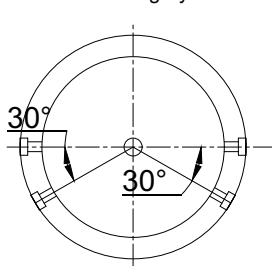

PROHEAT